

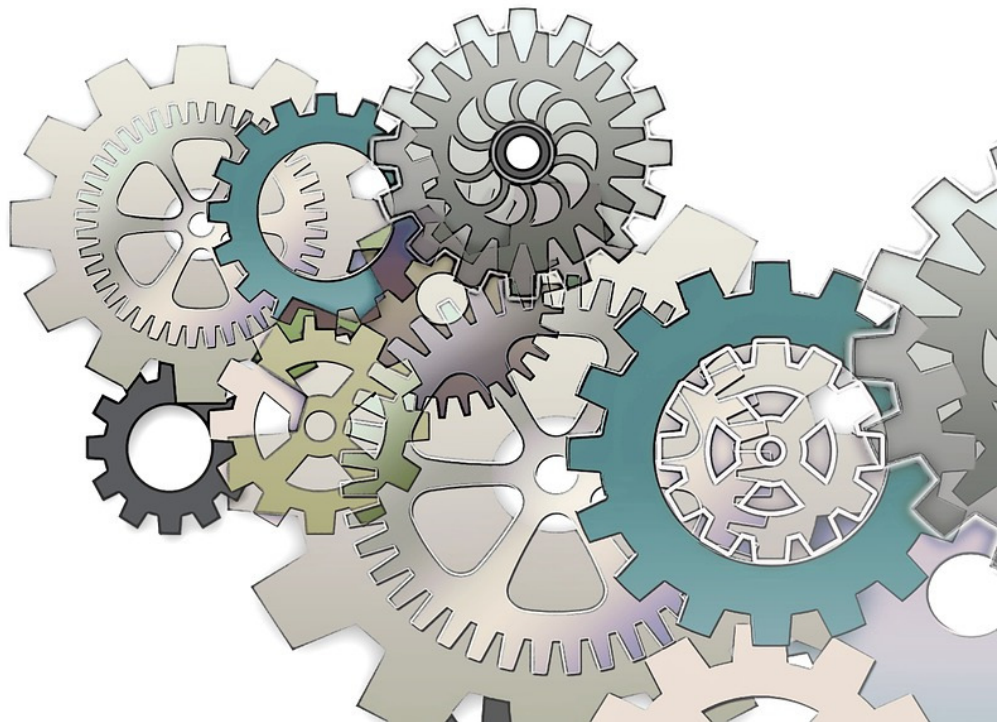

TRILETY



Bedienungsanleitung Schrubbaggat TSW 2

Anbau
Betrieb
Wartung

Trilety G.m.b.H.

Schwarzbergweg 19
A-5400 Hallein
Telefon: +43 6245 83 40 10
Fax: +43 6245 83 40 132
verkauf@trilety.at
www.trilety.at

*= Sonderausstattung

Index

Maße und Gewicht	3
Sicherheitshinweise	4
Montage Schrubbaggregat	5
Abbau	10
Bedienung im Reinigungsbetrieb	11
Bedienpult	11
Inbetriebnahme	11
Verwendung Schmutzwasser	14
Chemiebeimischung*	15
Allgemeine Hinweise	16
Rückwärtsfahren oder Beenden der Reinigungsarbeit	16
Wartung	17

Maße und Gewicht

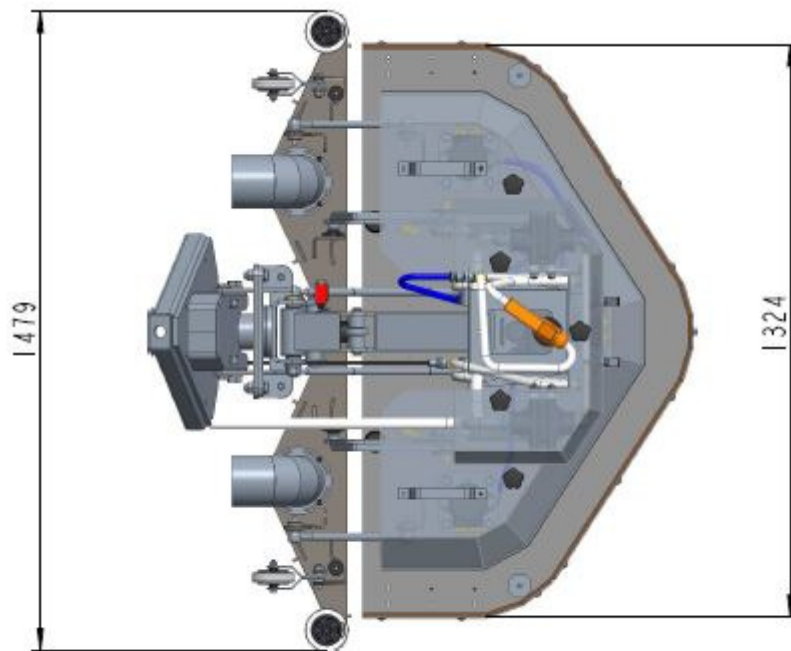
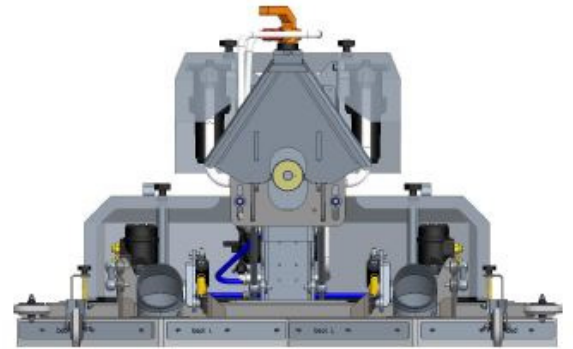
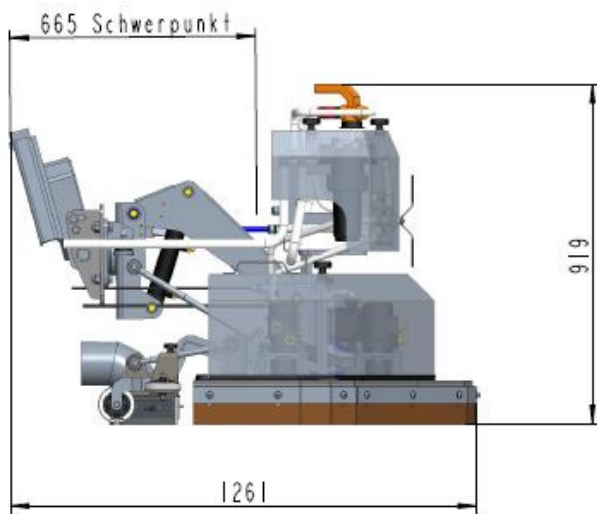

Gewicht ohne Ansaugkanal und Saugschläuche ca.254kg

Sicherheitshinweise

- **Die Bedienung der Maschine darf nur durch geschultes Personal erfolgen!**
- **Besondere Vorsicht bei An- bzw. Abbau des Reinigungsaggregates = Quetschgefahr!**
- **Bei Servicearbeiten am Aggregat Zündschlüssel abziehen und verwahren! Es darf keinesfalls unbefugte Inbetriebnahme möglich sein!**
- **Vorsicht bei Heben und Absenken des Aggregates! Quetsch und Schürfgefahr!**
- **Niemals mit Händen oder Füßen in drehende Bürsten greifen!**
- **Bei Arbeiten an der Hydraulikanlage vorher alle Kupplungen Druckentlasten!**
- **Vor Montage des Schrubbers alle Hydraulikkupplungen druckentlasten!**

Hinweis: Bürstenantrieb wird bei Anheben des Schrubbers automatisch abgeschaltet bzw. schaltet erst nach Absenken ein!

Die Angaben links und rechts sind immer in Fahrtrichtung gesehen.



Das Schrubbaggregat TSW darf nur zum Reinigen von Straßenoberflächen, Parkplätzen, Tiefgaragen o.ä. befestigten Flächen verwendet werden!

Keinesfalls dürfen gesundheitsschädliche, explosionsgefährdete, leicht brennbare oder ätzende Stoffe aufgenommen werden!

Die Wasseranlage darf nur mit reinem Wasser und einer umweltverträglichen Beimischung von Reinigungsmittel (Chemie) betrieben werden!

Für eigenmächtige Umbauten ohne Herstellererlaubnis und dadurch entstandene Schäden wird keine Haftung übernommen!

Montage Schrubbaggregat

Hinweis: Zur Demontage des Saugmundes bzw. Montage des Y-Stückes für die Saugschläuche sollte mit den Vorderrädern auf eine Rampe o.ä. gefahren werden um mehr Bodenfreiheit zu haben.

1. Kehraggregat abmontieren.
 - Siehe Kapitel 3.4.3. oder 3.4.4. der Original Citymaster-Bedienungsanleitung
2. Saugmund demontieren.
 - Siehe Kapitel 3.4.1. oder 3.4.2. der Original Citymaster-Bedienungsanleitung
3. Y-Stück zuerst hinten in Original-Saugschlauch einstecken (Spannschelle muss am Saugschlauch vorhanden sein).
4. Bei 2-Besenaggregat hintere Halterung um 90° verdrehen und wieder festziehen.

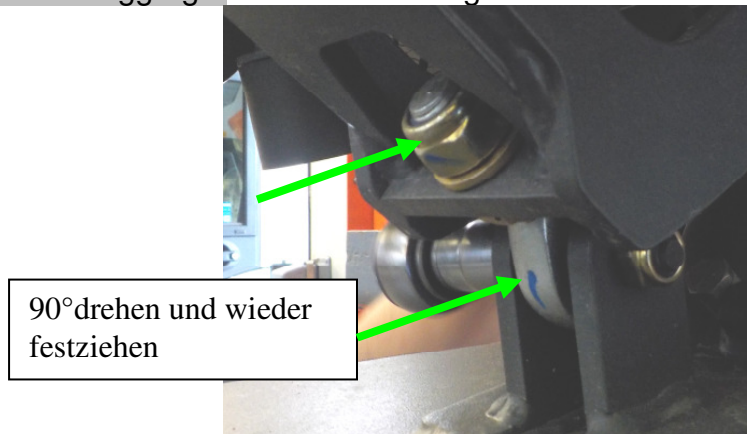

- Spanner links und rechts in die Halterungen einhängen.
- Nun links und rechts spannen, Spannersicherung muss einrasten.
- Der Schmutzwasserschlauch muss **unter (hinten) dem Saugschlauchanschluss** verlaufen.

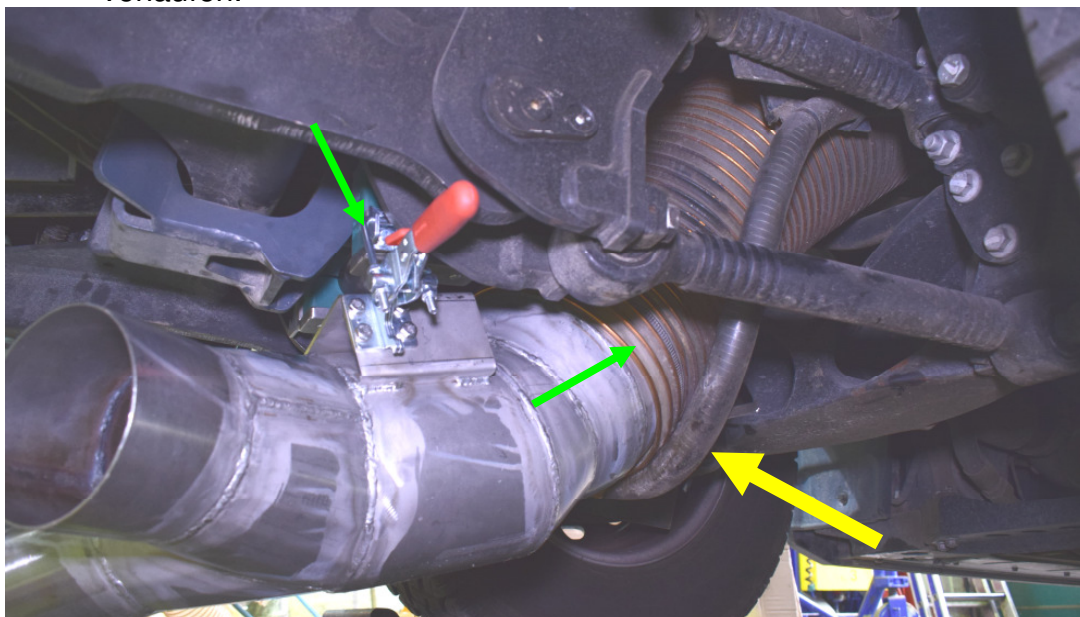

5. Anbaudreieck ganz anheben und in angehobenem Zustand fixieren, Hydraulikdrossel hinter dem Fahrerhaus ganz zudrehen und bei Kehraggregat- Montage wieder öffnen (siehe Citymaster-Bedienungsanleitung Kapitel 3.3.2)



6. Schrubber in Anbaudreieck einhängen, beide Abbauwagen abkurbeln und entfernen.

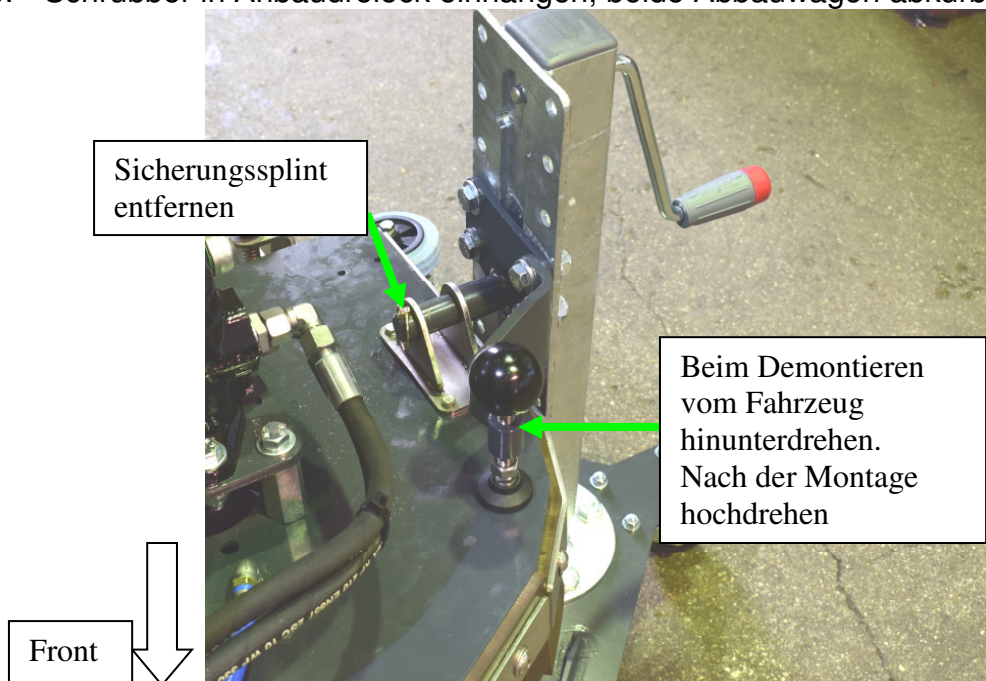

7. Anbaudreieck mit Zentralschraube sichern.

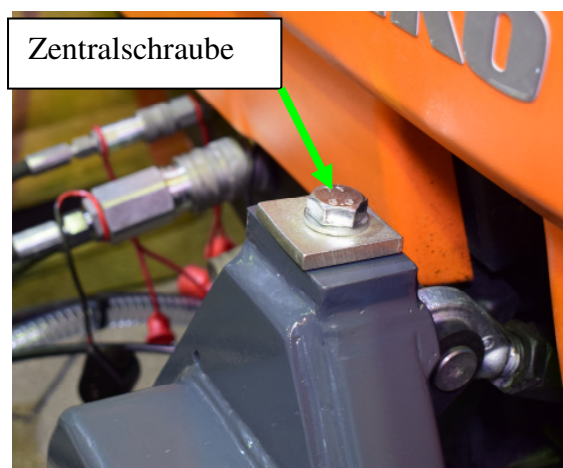

8. Saugschläuche beidseitig anschließen, alle Spannschellen an den Saugschläuchen festziehen.

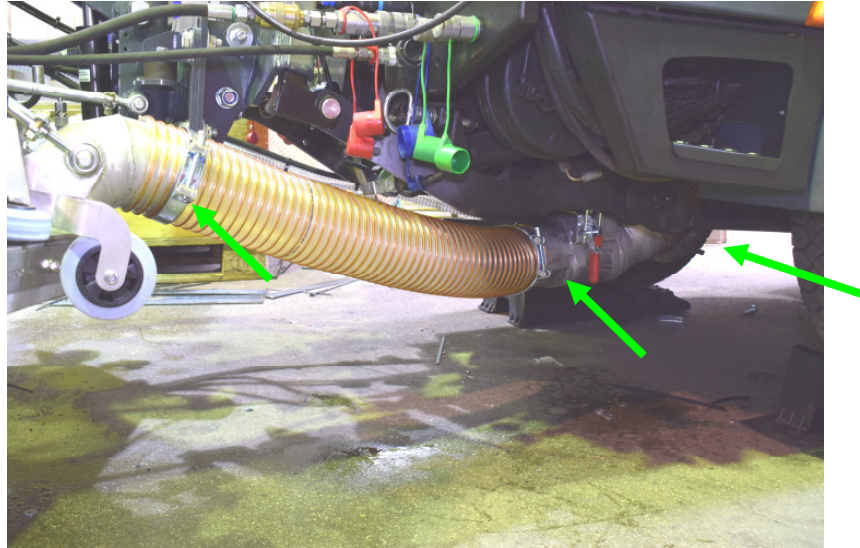

9. Halteschelle an der rechten Längsstrebe (hinten Vorderrad) montieren und Schmutzwasserschlauch mit Schlauch am Schrubber verbinden.

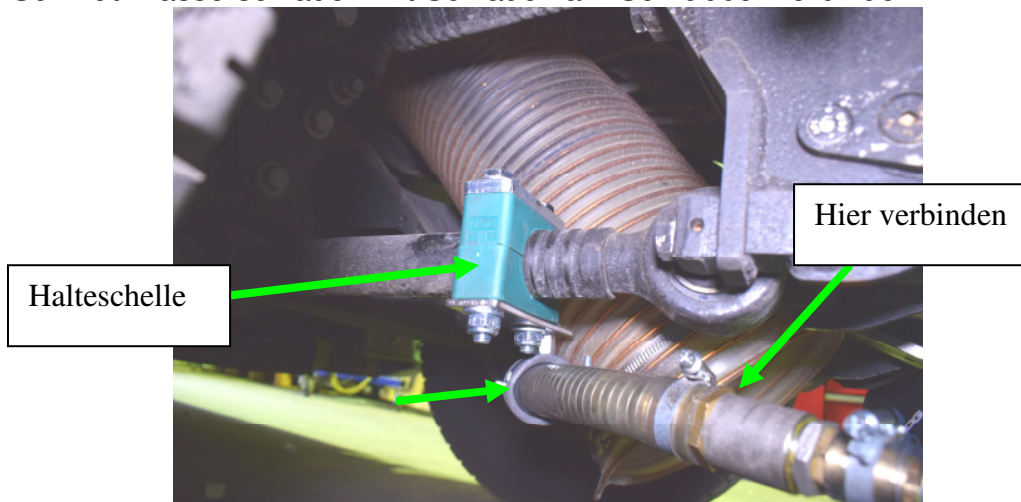

10. Hydraulikstecker für Saugmundhub an Kupplung für Grobgutklappe ankuppeln.

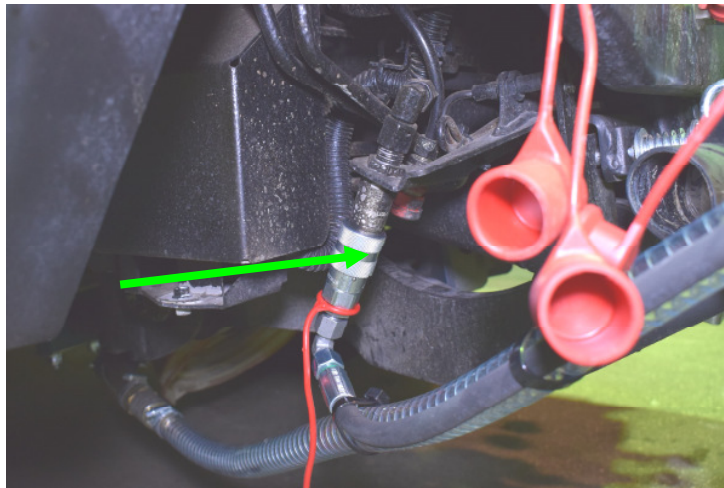

11. Frontseitig Hydraulik und Wasserleitungen sowie Stecker für Elektrik und Aufbauerkennung ankuppeln.

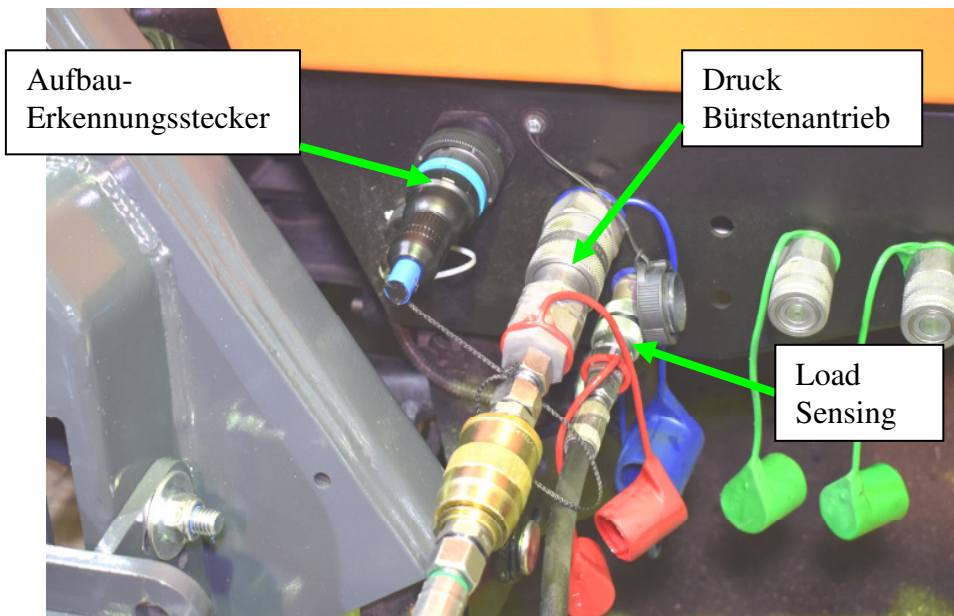
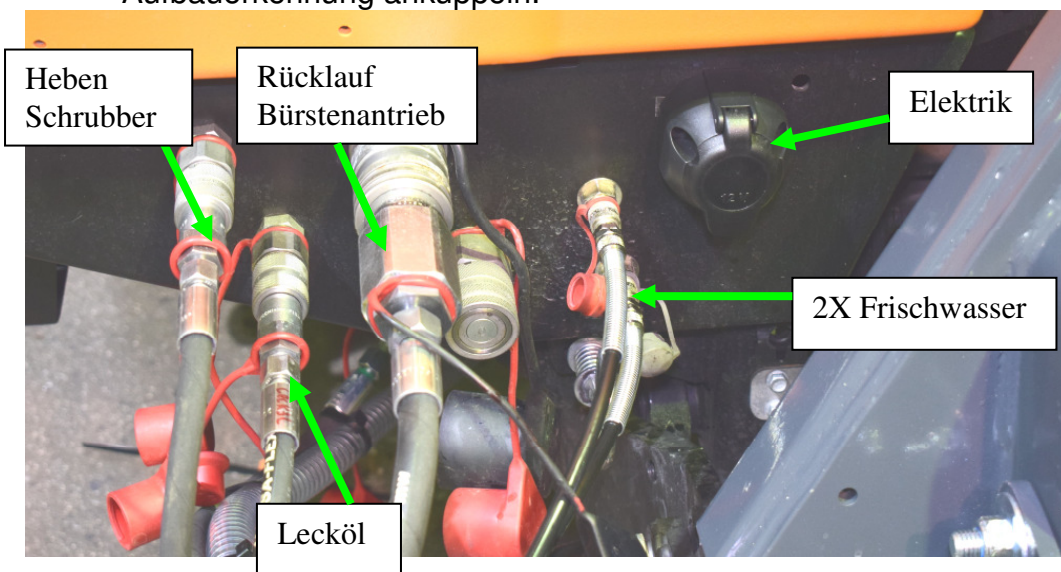

12. Bedienpult im Fahrerhaus montieren und anstecken.

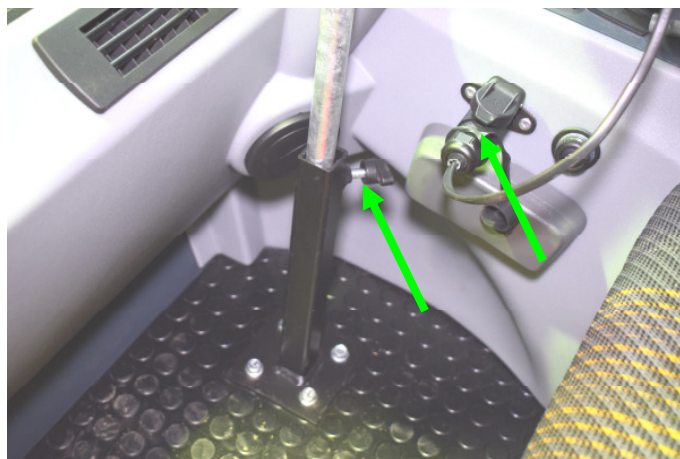

Gerät ist nun betriebsbereit.

Abbau

1. Abbauwagen links und rechts einstecken, sichern und Feststellschrauben nach unten drehen.

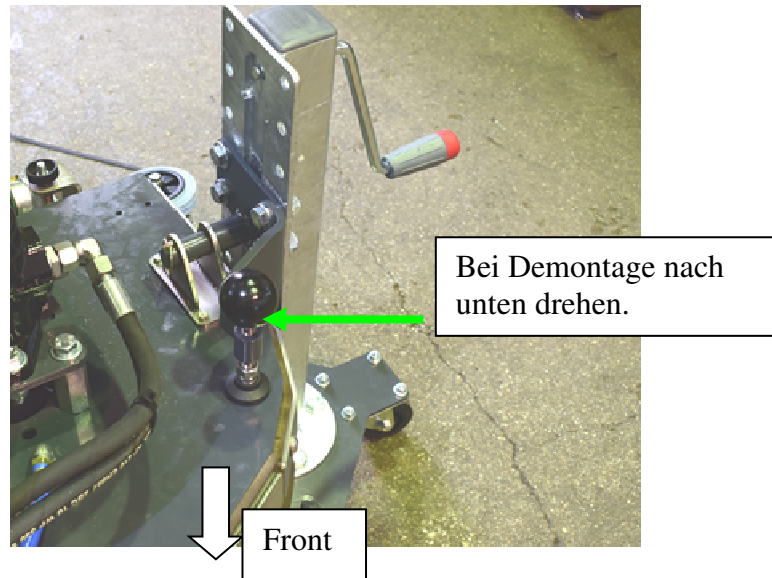

2. Zentralschraube öffnen.
3. Alle Hydraulikkupplungen druckentlasten. Dazu Fahrzeugzündung einschalten und alle Stellbewegungen kurz betätigen.
4. Alle Verbindungsleitungen von Schrubber zu Fahrzeug abkuppeln.
5. Schmutzwasserschlauch rechtsseitig neben Y-Stück trennen, Halteschelle demontieren. (Originalschlauch aus der Halterung nehmen)
6. Saugschläuche am Schrubber oder am Y-Stück abschließen.
7. Schrubber mit Abbauwagen anheben und abnehmen.
8. Original-Saugschlauch von Y-Stück abnehmen.
9. Y-Stück-Spanner öffnen und abnehmen.
10. Kehraggregat nach Original- Anleitung wieder montieren.

Bedienung im Reinigungsbetrieb

Bedienpult

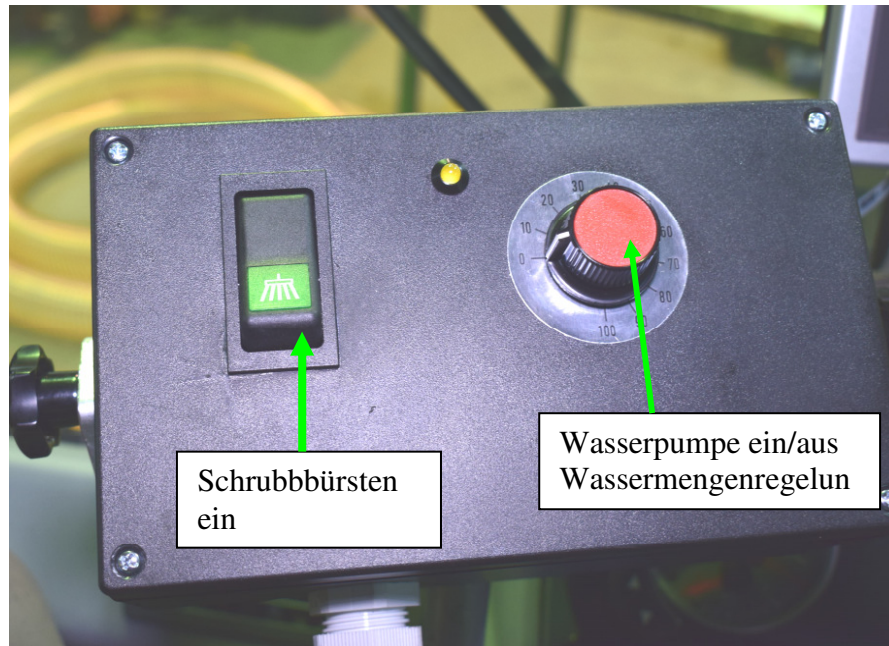

Inbetriebnahme

Maschine wie mit aufgebauter Kehreinheit in Betrieb nehmen.

- Schrubbaggregat absenken am entsprechenden Taster. Fahrzeugdrehzahl auf gewünschte Saugleistung (Standarddrehzahl) anheben (Gebläsedrehzahl ca. Stellung 5). Siehe Original Citymaster-Bedienungsanleitung



Hinweis: Bürstenantrieb wird bei Anheben des Schrubbers automatisch abgeschaltet bzw. schaltet erst nach Absenken ein!

- Am Schrubber- Bedienpult Schrubbbürsten einschalten.

Hinweis: Die Drehzahl der Bürsten ist eingestellt und sollte nicht verstellt werden. Falls unbedingt nötig, kann die Drehzahl durch Verstellen der Leitungsdrossel erfolgen.

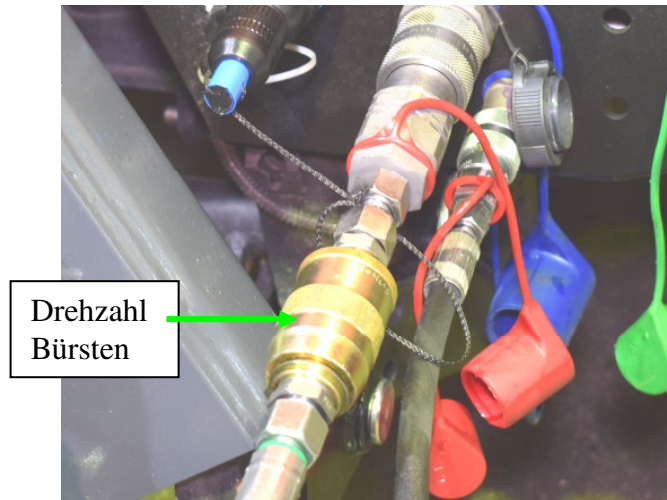

- Wasserversorgung Stufe 1 zuschalten, Mengenregler am Citymaster-Bedienteil ganz aufregeln (je nach Wasserbedarf) **Wasserpumpe am Schrubber** wird bei Frischwasserversorgung nicht benötigt, nur bei Schmutzwasserbetrieb.

Schmutzwasserbetrieb ist erst möglich, wenn sich genug Wasser im Behälter angesammelt hat oder Wasser in den Schmutzbehälter vorgefüllt wurde (siehe Original Citymaster-Bedienung Kapitel 3.4.6.)

Hinweis: Wasserpumpen werden bei Rückwärtsfahrt oder Anheben der Bürsten nicht automatisch abgeschaltet.

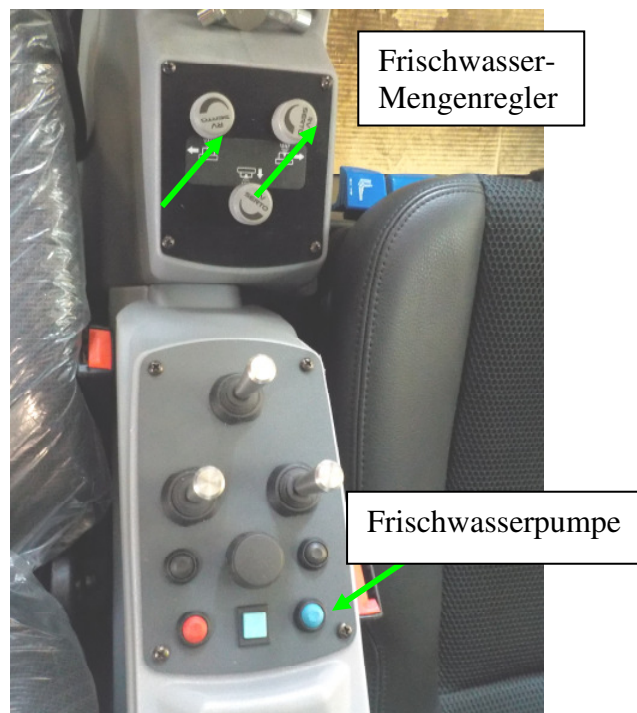

Hinweis: Bei Rückwärtsfahrt Aggregat unbedingt anheben!

- Gewünschte Funktion und somit Stellung der 3 Wege-Kugelhähne siehe Bilder.

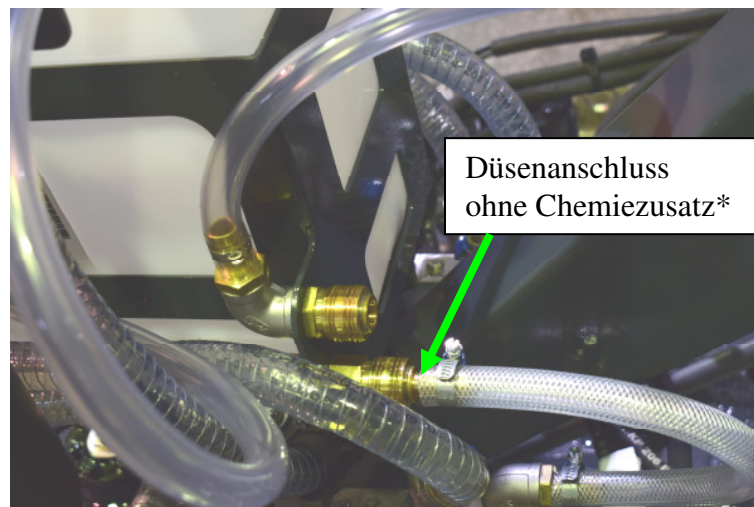
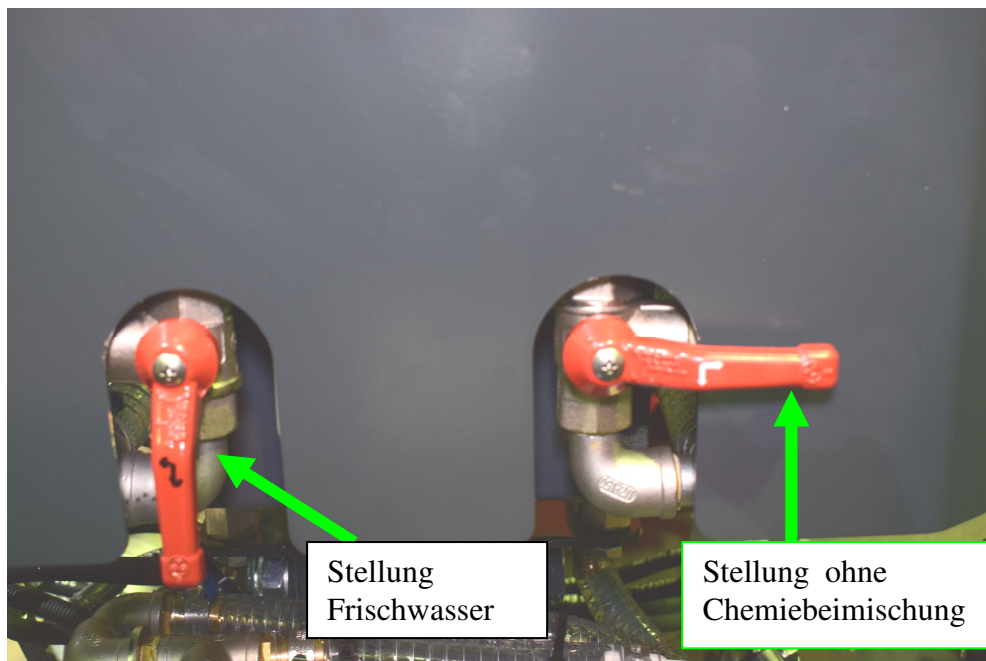

Verwendung Schmutzwasser

Schmutzwasser erst verwenden wenn sich genügend im Schmutzbehälter angesammelt hat oder vorgefüllt wurde.

Schmutzwasser kann sowohl mit als auch ohne Chemiebeimischung verwendet werden.

- Fahrzeug in Arbeitsbetrieb schalten (Schmutzwasserventil öffnet sich)
- Frischwasserpumpe im Fahrzeug einschalten, Schmutzwasserpumpe am Schrubber-Bedienpult ebenfalls einschalten und ganz aufregeln.
- 3-Wegehahn frontseitig auf Schmutzwasser umstellen.

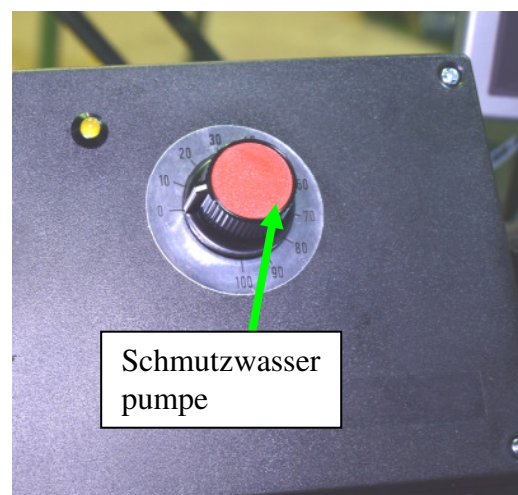
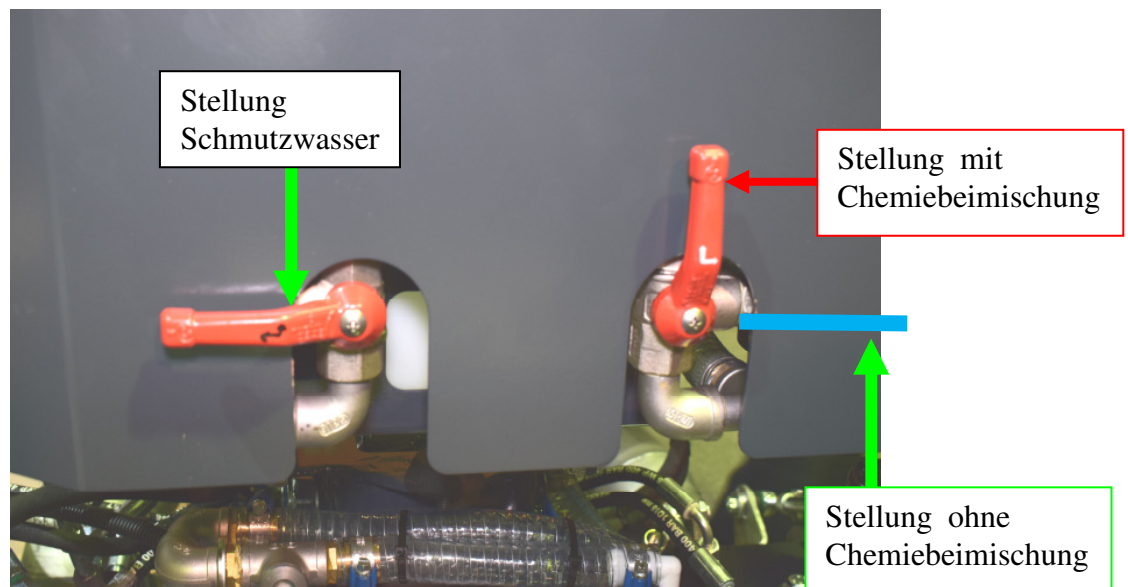

- Frischwasserpumpe im Fahrzeug nun abschalten und kontrollieren (Sichtkontrolle an den Schläuchen) ob Schmutzwasser einströmt, ansonsten Vorgang wiederholen.
- Wasserpumpendrehzahl nun auf gewünschte Menge einregeln.

Hinweis: Wenn Aggregat angehoben wird, sind die Wasserpumpen abzuschalten!

Filter für Schmutzwasser täglich öffnen und bei Bedarf reinigen!

Chemiebeimischung*

Die Beimischung kann bei Frischwasser als auch bei Schmutzwasserbetrieb erfolgen.

- Chemiebehälter einsetzen und Dosiereinheit aufschrauben.
- Wasserschlauch zu den Düsen umstecken.

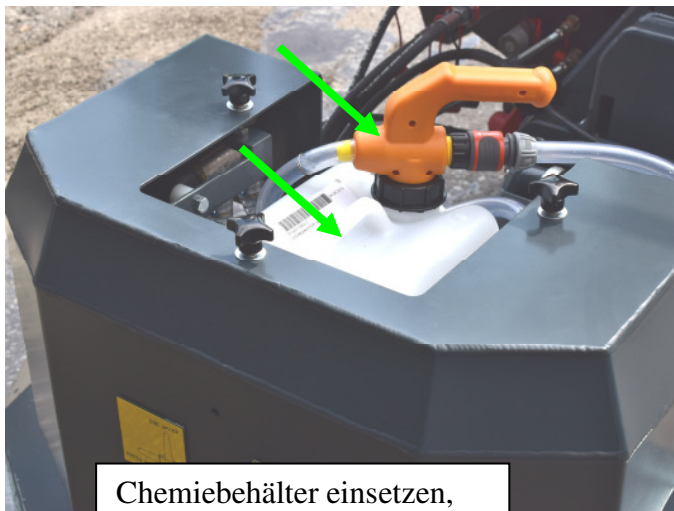

Chemiebehälter einsetzen,
Dosiereinheit aufschrauben

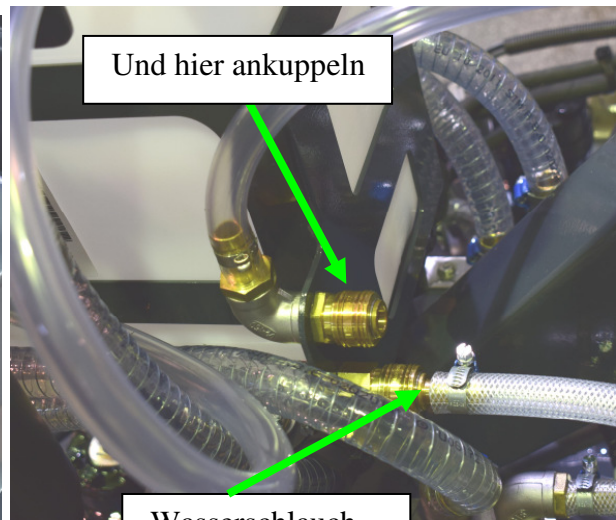

Und hier ankuppeln

Wasserschlauch
zu den Düsen hier
abstecken

- 3-Wegehähne entsprechend der gewünschten Verwendung umstellen.

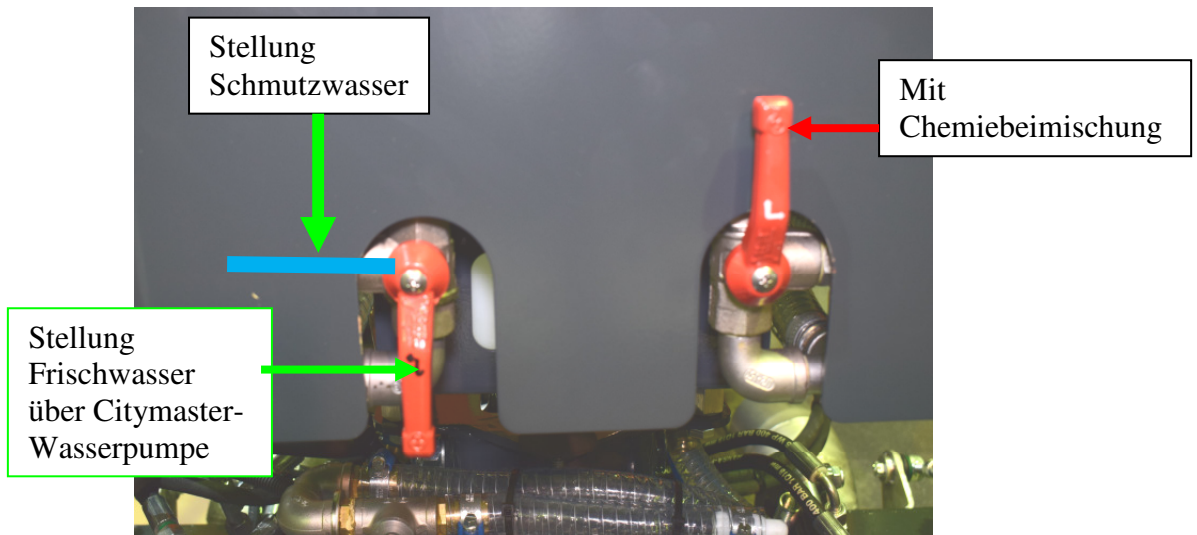

Allgemeine Hinweise

Achtung: Bei sehr unebenen Straßen- und Bordsteinkanten müssen der Schrubber und die Absaughaube unbedingt angehoben werden!

- Schrubbbürsten und Absaugeinheit können getrennt voneinander gehoben und abgesenkt werden. Dies dient dazu, um Reinigungsmittel zuerst einzubürsten und in einem weiteren Arbeitsgang abzusaugen.
- Kontrollieren Sie nach dem Anhalten des Fahrzeugs regelmäßig den Füllstand im Behälter und den Wasserstand im Wassertank am Wasserstandsanzeiger.
- **Hinweis:** Wenn während der Kehrarbeit die Wasserdüsen unregelmäßig zu spritzen beginnen, ist der Wassertank leer und die Wasserpumpe ist abzuschalten. Die Kehrarbeit muss umgehend eingestellt werden, da durch das Kehren ohne Wasser unzumutbare Staubentwicklung entstehen kann oder der Saugmund verstopfen wird.

! Achtung !

Wenn die maximal zulässige Achslast erreicht wird, muss die Kehrarbeit sofort eingestellt und der Schmutzsammelbehälter vor weiterer Kehrarbeit entleert werden!

Rückwärtsfahren oder Beenden der Reinigungsarbeit

1. Schrubbbürsten abschalten.
2. Aggregat anheben bzw. vor Einlegen des Rückwärtsganges anheben.
3. Wasserpumpe(n) ausschalten. Schmutzwasser ausschalten.
4. Fahrzeugdrehzahl absenken bzw. Fahrmodus ändern.

Das Fahrzeug kann nun zum nächsten Einsatzort gefahren werden oder wenn der Behälter voll ist, zum Entleeren.

Wartung

**Achtung! Vor Wartungsarbeiten Zündschlüssel abziehen und verwahren!
Bei Wartungs- bzw. Einstellarbeiten darf keinesfalls unbefugte Inbetriebnahme möglich sein!**

Bei Arbeiten unter dem angehobenen Aggregat unbedingt Abstützung einstellen!

Tägliche Kontrolle von Schmutzwasserfiltern und Bürstenabnutzung sowie Einstellung und Verschleiß der Abdichtleisten am Saugmund!

- Beide Schmutzwasserfilter täglich öffnen und reinigen. (Bild zeigt ohne montierte obere Abdeckung)

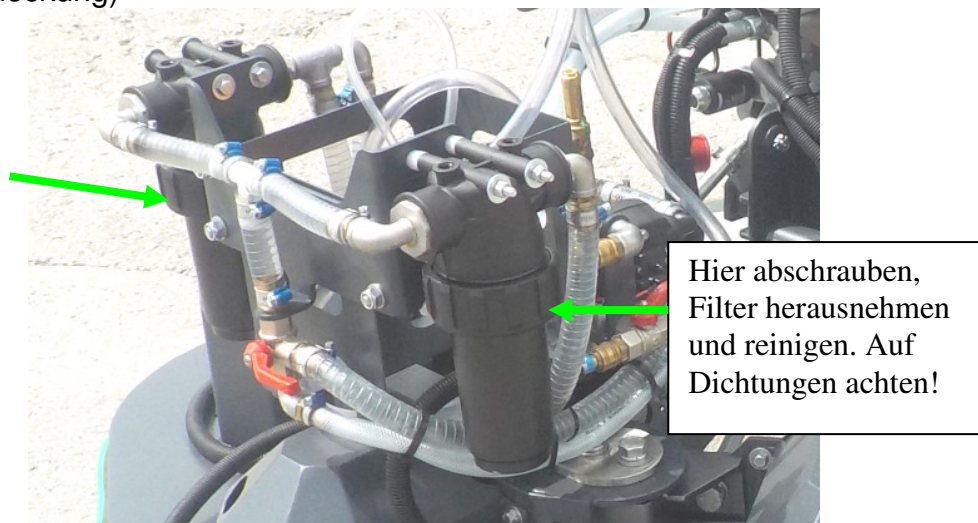

- Nach der Reinigung Filter wieder in den Halter stecken.
- Filterbecher vorsichtig wieder aufschrauben, dabei auf die Dichtung achten.
- Die Saugmund Abdichtleiste hinten ist bodenberührend eingestellt. Um den Bodenabstand der vordere Saugmund-Abdichtleiste zu erhöhen, kann die hintere Abdichtleiste nach unten verstell werden (Langlöcher hinter den Abdeckleisten)

Bei grobem Verschleiß, falscher Einstellung oder Rissen und Löchern die Abdichtleisten sofort erneuern, ansonsten verminderte Saugleistung.

- Nachlaufräder nach unten drehen, bis gewünschte Höhe an den vorderen Abdichtleisten erreicht ist.
- Abdeckleisten hinten lockern und Gummileisten nach unten schieben, bis diese den Boden berühren.
- Abdeckleisten wieder festziehen.

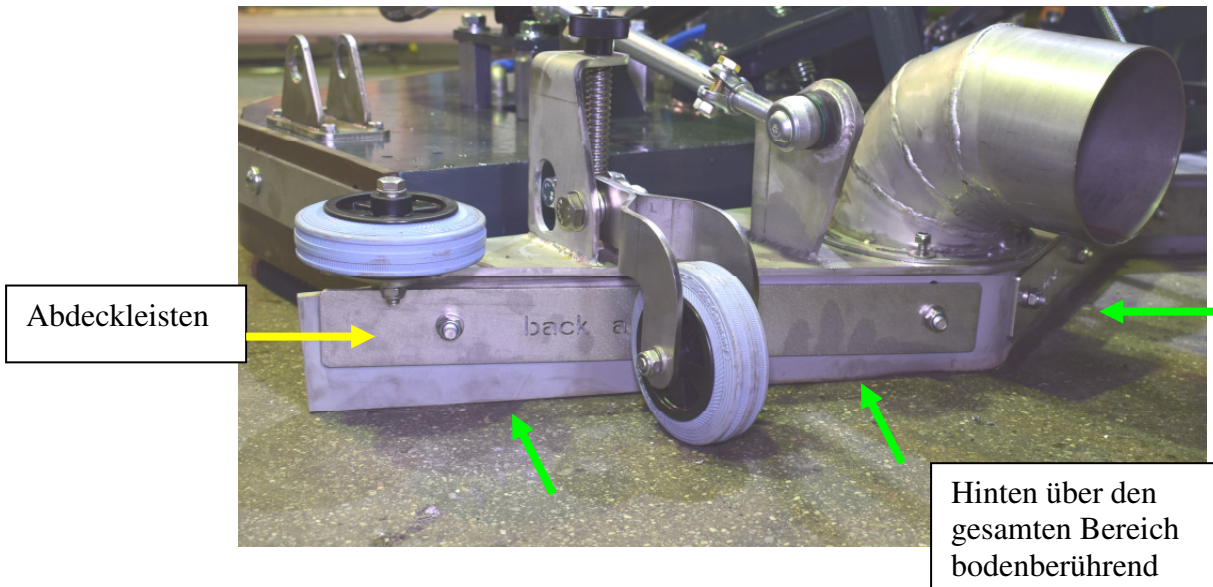

- Die Abdichtleiste am Saugmund vorne hat ca.10....15mm Bodenabstand. Einstellung, wie vorher beschrieben, über die Höhe der Nachlaufräder.

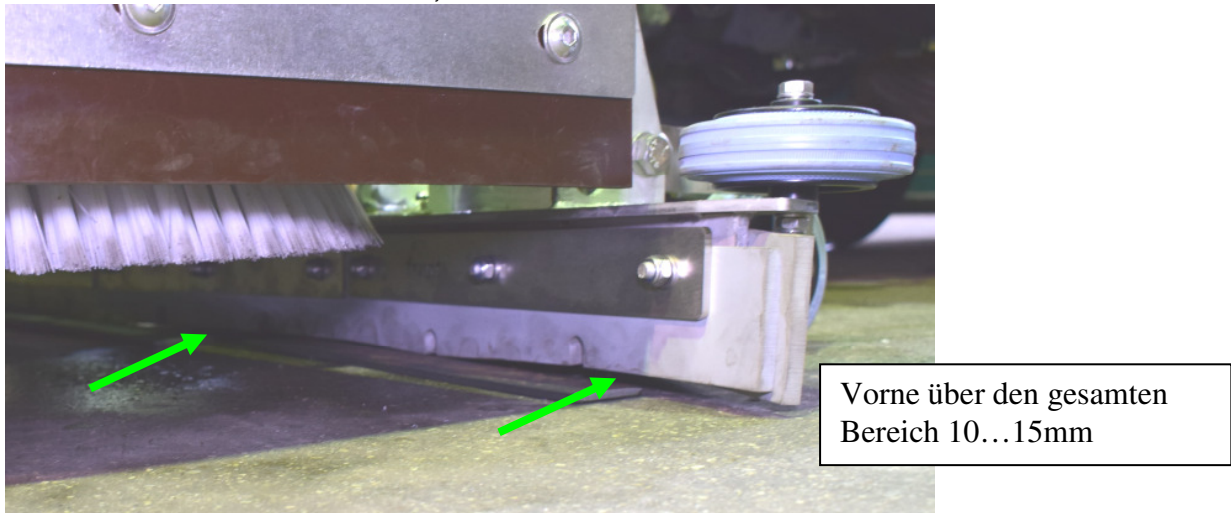

- Der Bodenabstand kann bei Abnutzung der Abdichtleisten, durch Verstellen der Nachlaufräder eingestellt werden.

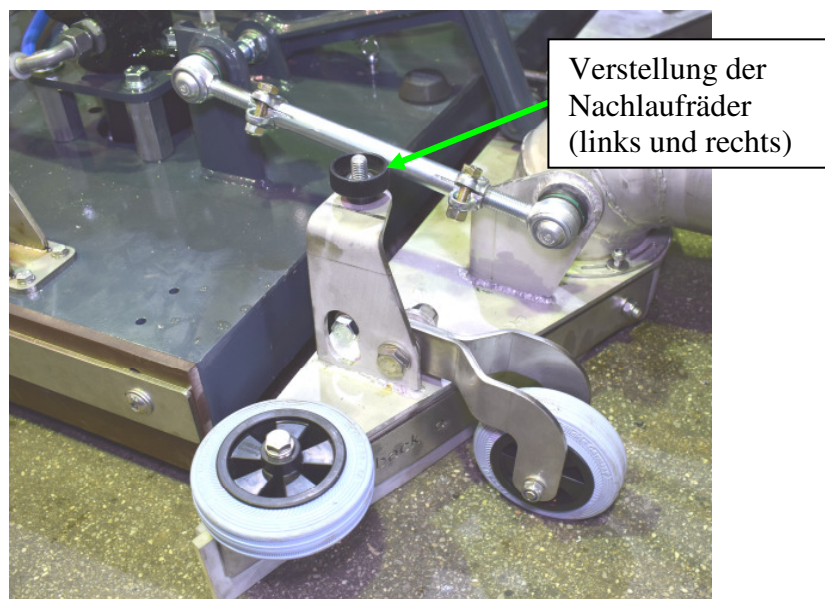

- Die frontseitigen Abdichtleisten sollen links und rechts auf ca.1cm und vorne ca.2cm Bodenabstand eingestellt sein.

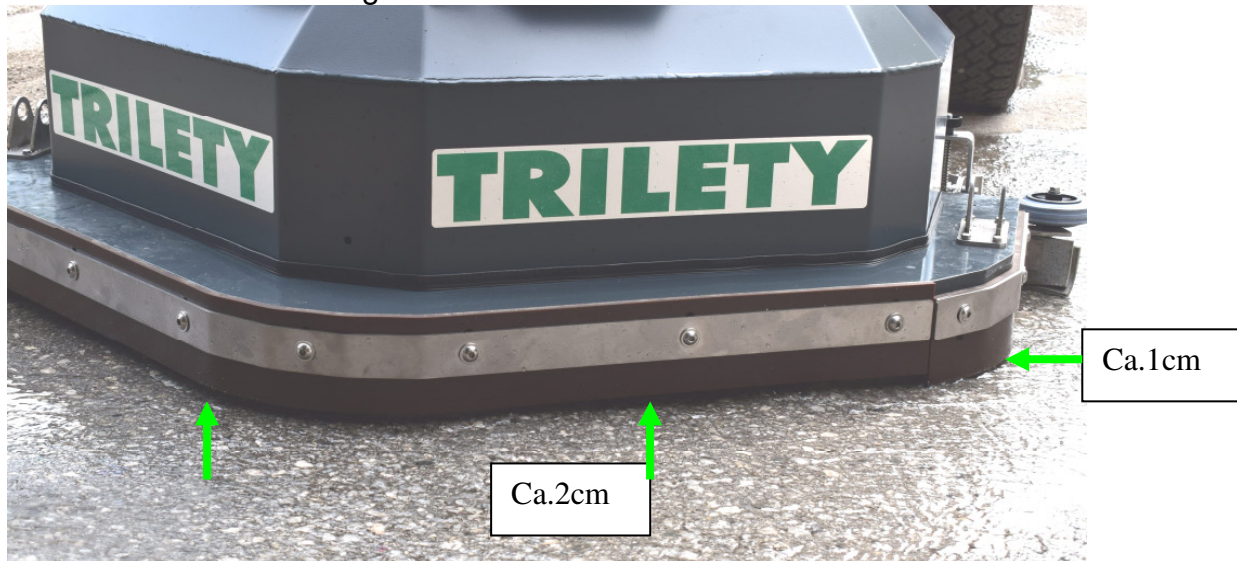

- Abgenutzte Reinigungsbürsten ersetzen. (Aggregat muss angehoben und mit Abstützung gegen Absenken gesichert sein)

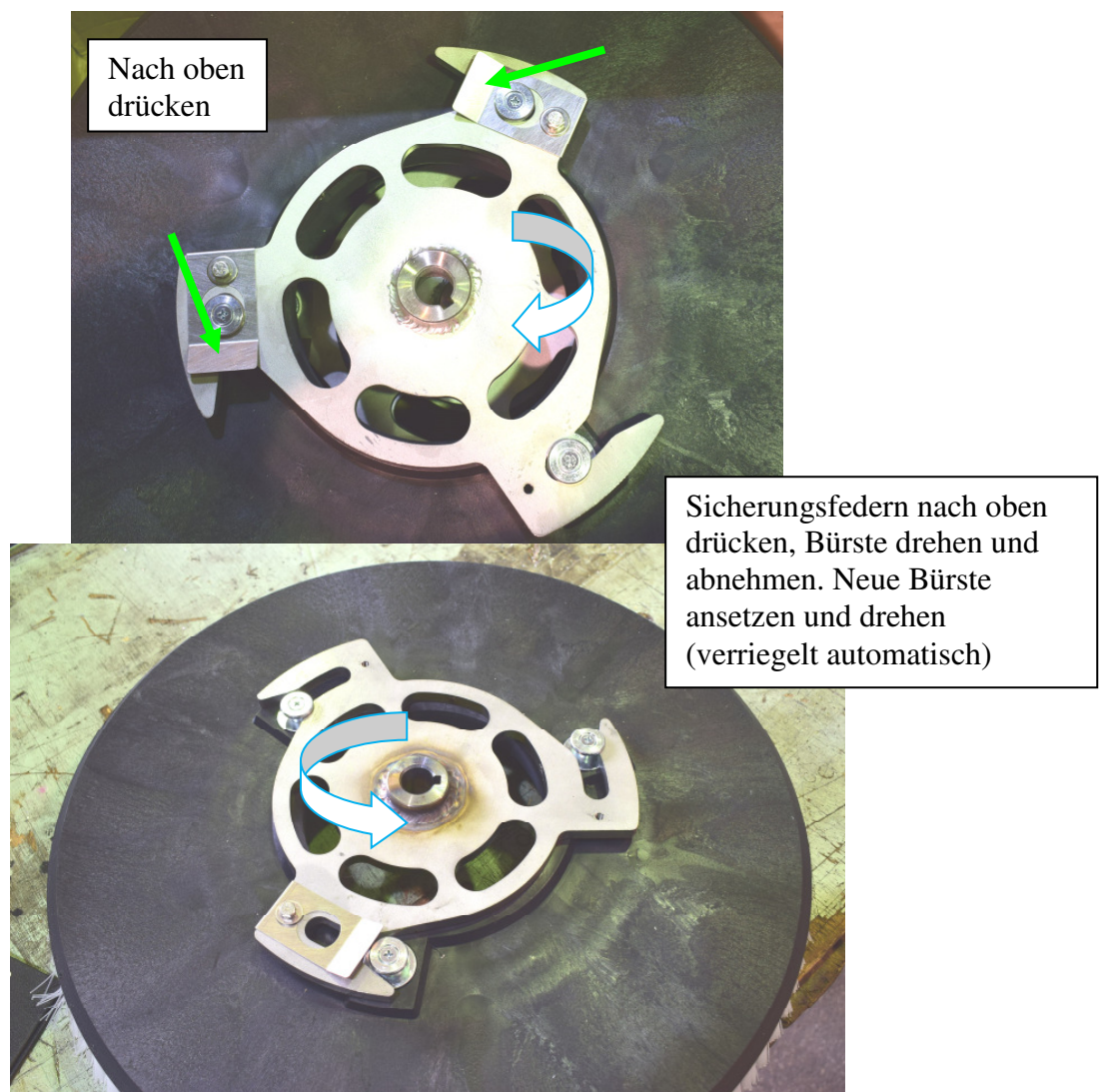

Linienfarben sind nicht gleich Kabelfarben und dienen nur zur besseren Übersicht
 line colors are not the same cable colors- only for better overview

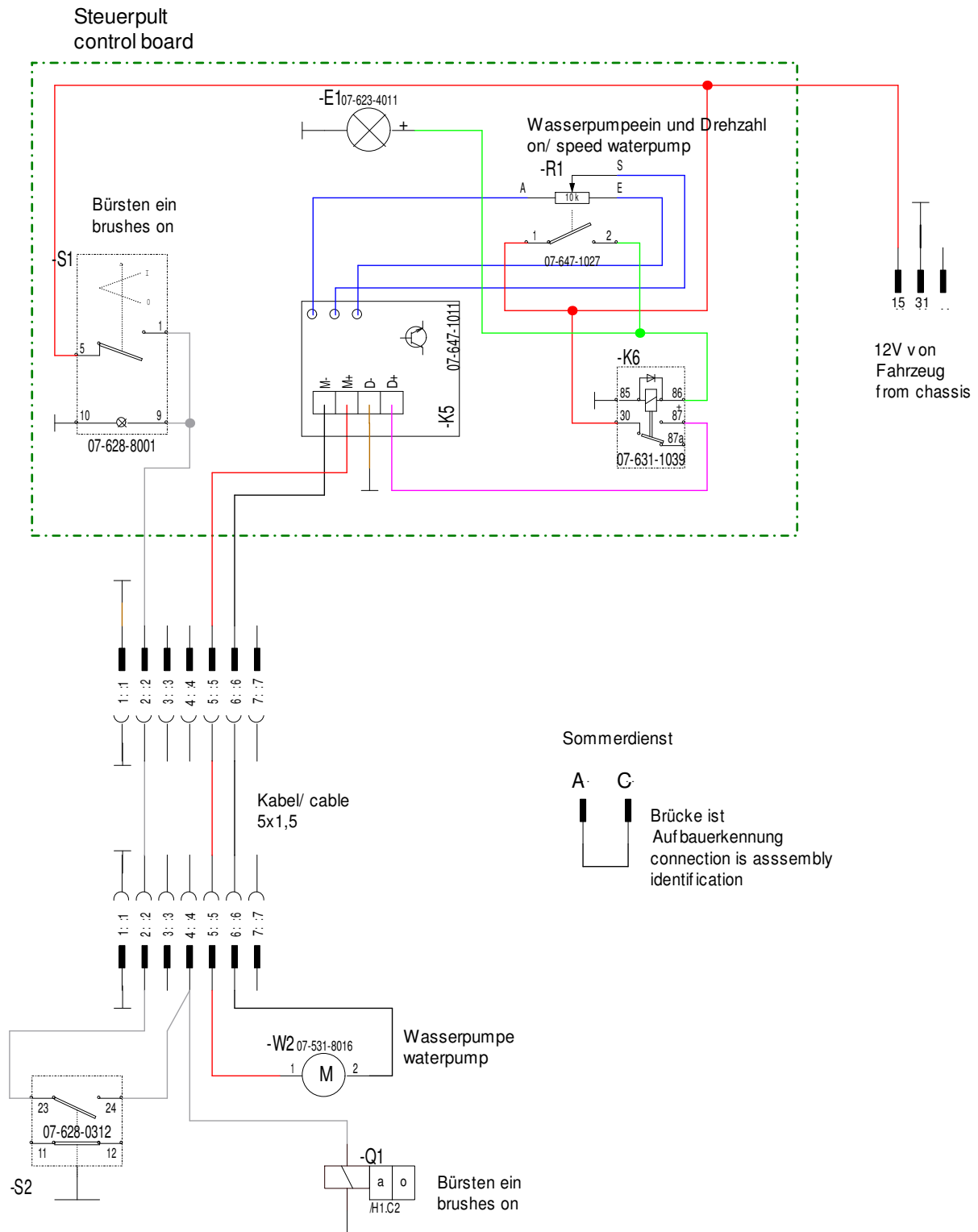

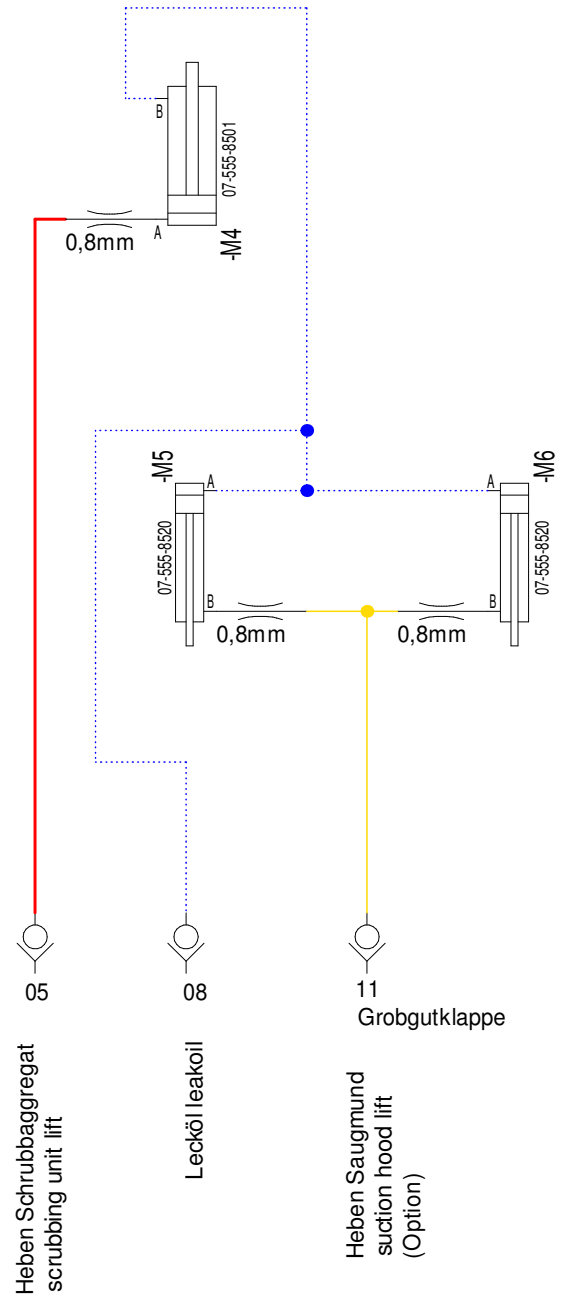
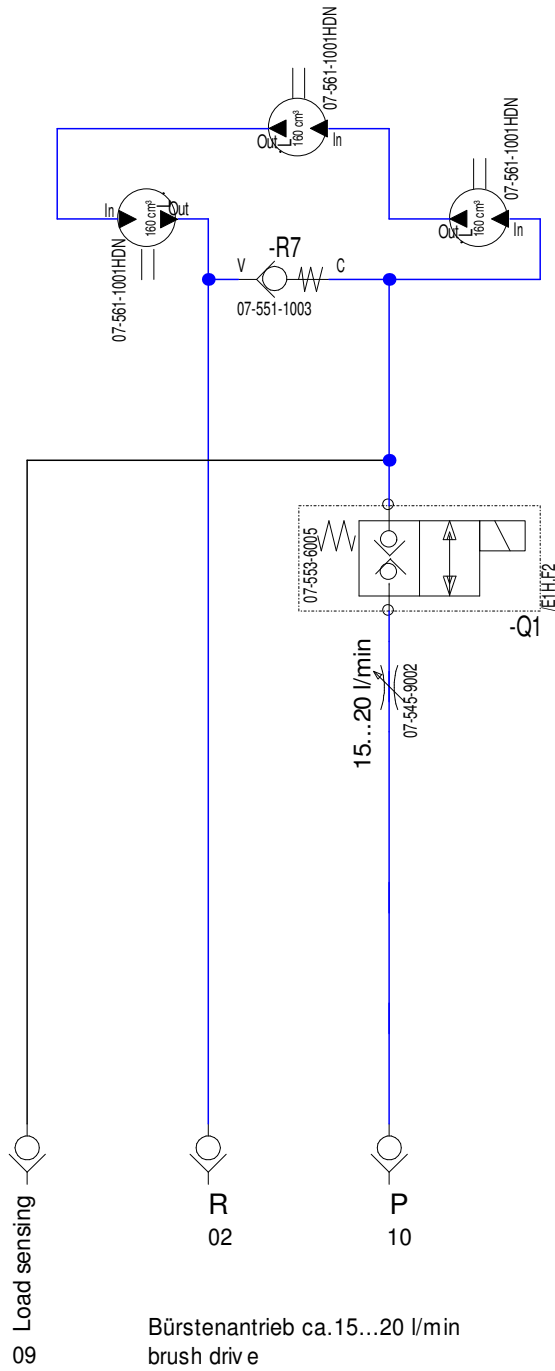

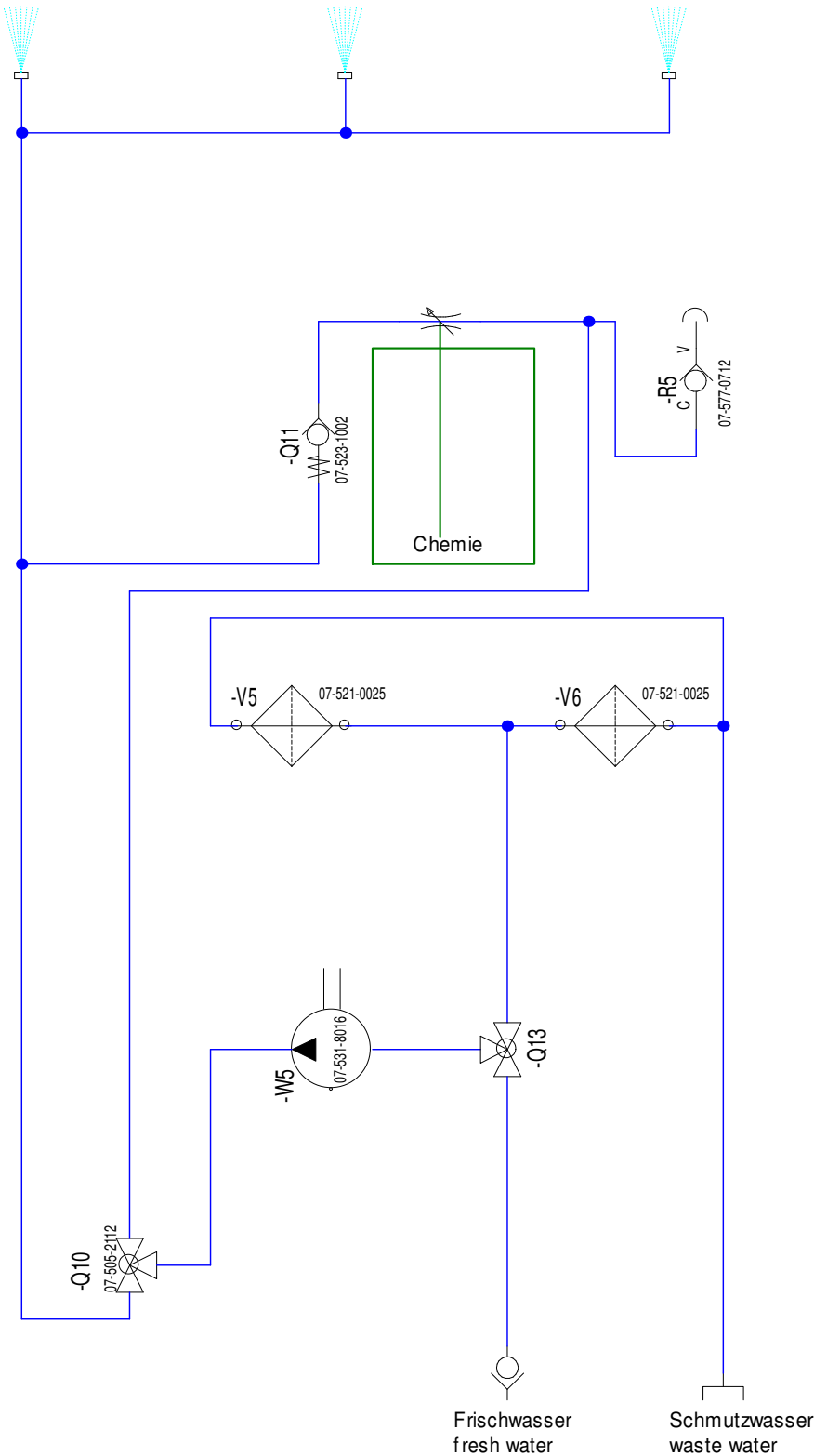

Ersatzteilliste

Diverse Ersatzteilnummern für Hydraulik, Pneumatik und Elektroteile sind in die jeweiligen Schaltpläne eingetragen.

Bei Ersatzteilbestellungen bitte immer Maschinentype, Baujahr und Maschinenummer angeben. Diese sind auf dem TRILETY-Typenschild eingeprägt.